

| ITEM | DESCRIÇÃO                          | MATERIAL  | QUANT. |
|------|------------------------------------|-----------|--------|
| F3   | PORCA TIPO BORBOLETA 5/8" UNC      | AISI 304  | 8      |
| F2   | SUPORTE                            | AISI 304  | 8      |
| F1   | TIRANTE ROSCA 5/8" UNC X 100MM     | AISI 304  | 8      |
| F    | MANIPULO DE FECHAMENTO INOX        | AISI 304  | 8      |
| E    | ANEL VEDAÇÃO DN 22,8Cmx 3/8"       | Nitrilica | 1      |
| D    | CONTRA FLANGE EM PRFV # 10mm       | PRFV      | 1      |
| C    | FLANGE EM PRFV # 10mm              | PRFV      | 1      |
| B    | LUVA DE PVC ROSCA # 1,1/4"         | PVC       | 1      |
| A    | TUBO (EXTREMIDADE) #200 25PSI 10mm | PRFV      | 1      |

**RELAÇÃO DE MATERIAIS (2x)**

- NOTAS:**
- COTAS EM CENTIMETROS, ELEVAÇÕES EM METROS, SALVO INDICAÇÃO CONTRÁRIA.
  - ESTRUTURAS EM PRFV MONTADAS COM PERFIS FABRICADOS PELO PROCESSO DE PULTRUSÃO, INTERLIGADOS POR INSERTOS EM FIBRA DE VIDRO COM RESINA TIPO ESTER-VINILICA NA COR AMARELO E RODAPÉS COM REBITE EM AÇO INOX CONFORME NBRI4718.
  - DETALHE DAS ESTRUTURAS EM PRFV SÃO ESQUEMÁTICOS, PASSÍVEL DE ADEQUAÇÕES EM FUNÇÃO DO FABRICANTE.

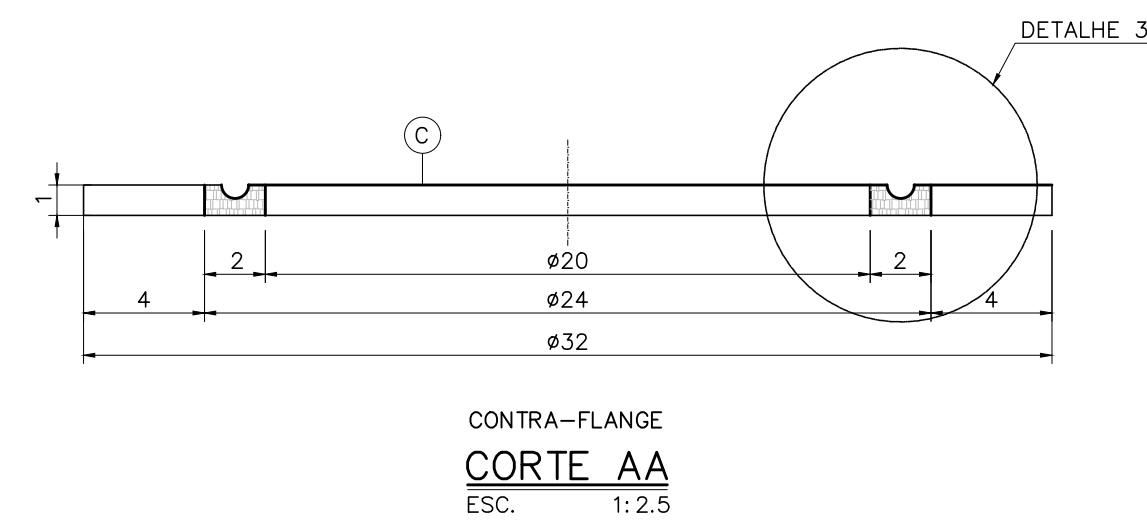
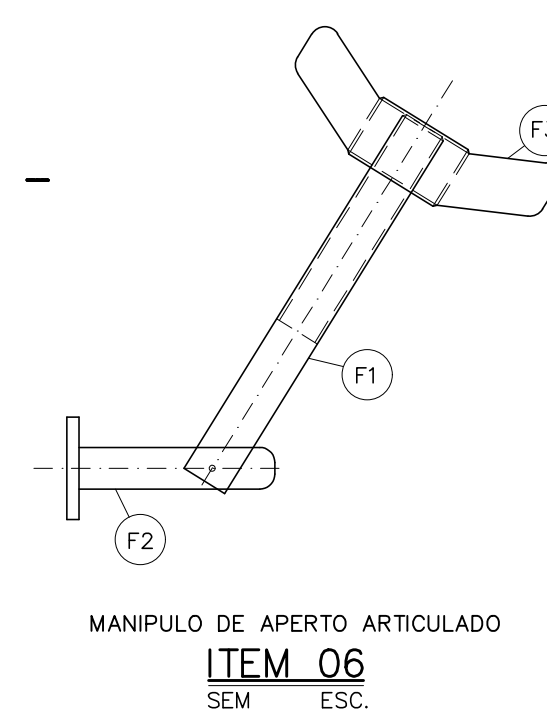
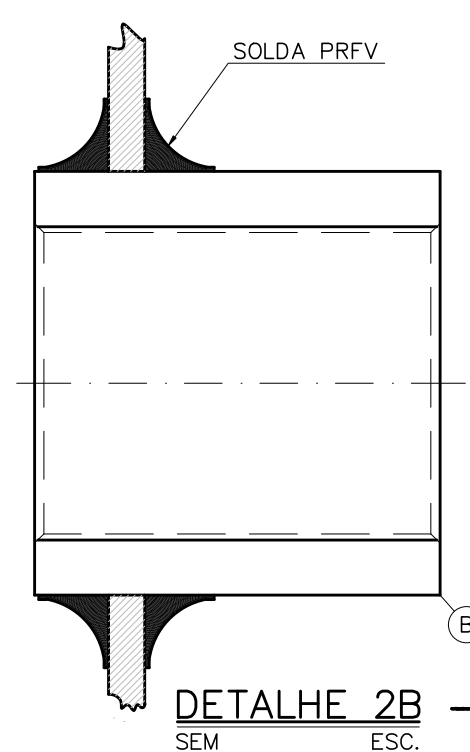

| Nº | REVISÃO | DATA | R.T. | PROJ. | DES. | DATA | APROV. |
|----|---------|------|------|-------|------|------|--------|
|    |         |      |      |       |      |      |        |

|  |   |                 |
|--|---|-----------------|
| R.T. ALBERTO OLIVEIRA CHAVES<br>CREA-68.765/D-MG | SERVIÇO AUTÔNOMO DE ÁGUA E ESGOTO<br>FORMIGA - MG   | ESCALA INDICADA |
| PROJ.  | <b>SISTEMA DE ESGOTAMENTO SANITÁRIO</b><br><b>ESTAÇÃO DE TRATAMENTO</b><br>LINHA DO QUEIMADOR DE GÁS - CÂMARA DE SAÍDA DO REATOR UASB | Nº DE FOLHAS    |
| DES.   | DETALHES  | CÓDIGO          |
| DATA   |   | DESENHO         |
| APROV.   |   | 26/33A          |